

OM-2
OM-3

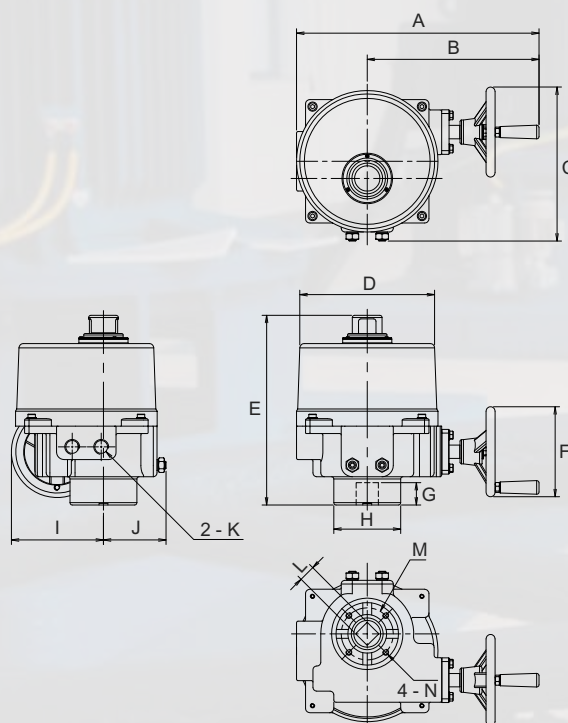

Modell	A	B	C	D	E	F	G	H	I	J	K	L Max	M	N	Flansch
OM-2~OM-3	326	231	207	Ø181	255	Ø121	30	Ø90	124	84	1/2PS	22	Ø70	M8*1.25	F07

- mit DC Motor: E=289 (abhängig DC Model oder 75% Einschaltdauer)
- mit Drehmomentschalter: A=361

Model No.	A	B	C	D	E	F	G	H	I	J	K	L Max	M	N	Flansch
OM-2~OM-3	12.83	9.09	8.15	Ø7.13	10.04	Ø4.76	1.18	Ø3.54	4.88	3.31	1/2PS	0.866	Ø2.755	M8*1.25	F07

OM-2~OM-3