

VANNE A GUILLOTINE CORPS FONTE

PASSEPORT TECHNIQUE

VANNE A GUILLOTINE A LEVIER CORPS FONTE - ENTRE BRIDES PN10

VG 3400-02

APPLICATION

La vanne guillotine TECOFI est particulièrement adaptée pour les applications les plus difficiles.

Domaines d'application: réseaux de traitement d'eau, papeterie, usines chimiques, vinicole, cimenterie, transport pneumatique, stockage.



Fluides: eau, eaux usées, pâte à papier, produits pâteux, poudreux, granuleux, fibreux, abrasifs et cristallisants..

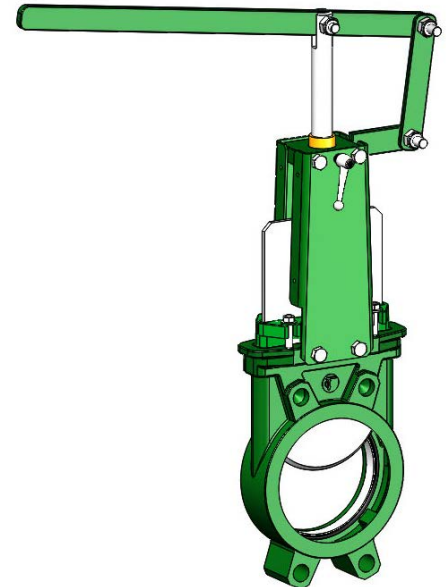

CARACTERISTIQUES GENERALES

Gamme: DN 50 à DN300.

Vanne à guillotine « tout ou rien » ou de régulation à tige montante. Corps monobloc moulé. Étanchéité unidirectionnelle: sens d'installation indiqué sur le corps par une flèche. Montage entre brides ISO PN10.

Parties internes conçues pour éviter le dépôt de produit : peu de zone de rétention.

La pelle est guidée dans le corps avec peu de jeu. Son extrémité chanfreinée est coupante, ce qui facilite la pénétration dans le produit et garantit la fermeture de la vanne sans blocage. Le polissage de ses faces en standard assure un contact doux avec les joints d'étanchéité. Le fouloir de presse étoupe réalisé en fonte ductile très résistant permet d'éviter tout risque de cassure. Le joint de presse étoupe est du même matériau que le joint de siège, ce qui confère plus d'élasticité à l'ensemble et contribue à réduire les efforts de manœuvre.

Les plaques supports sont en tôle profilée et préformée pour le montage d'accessoires ou de kits. Le passage est intégral en fin de manœuvre d'ouverture, ce qui permet l'écoulement de grands débits à faibles pertes de charge.

La vanne offre la possibilité de régulation de flux sur des fluides pâteux ou abrasifs grâce à l'adaptation d'un déflecteur assurant également la protection du siège contre l'usure.

AGREMENTS ET NORMES

Conception	Conforme aux exigences de la Directive Européenne n° 2014/68/UE «Équipement sous pression» : module H. En option: produit conforme à la directive Européenne ATEX «ATmosphère EXplosive» n° 2014/34/UE.					
Face à face	Dimensions d'écartement conformes au standard TECOFI					
Raccordement	Montage entre brides suivant les normes EN1092-2 et DIN 2501 : ISO PN10					
Essais	Essais hydrauliques réalisés selon les normes EN12266-1, DIN 3230, BS 5154 et ISO 5208.					
	DN	Corps	Siège	DN	Corps	Siège
	DN50-250 :	15 bar	11 bar	DN300:	10.5 bar	7.7 bar

HOMOLOGATIONS PRODUITS

CE EAC  Sur demande



VANNE A GUILLOTINE CORPS FONTE

PASSEPORT TECHNIQUE

VG 3400-02

CONSTRUCTION

Les vannes sont revêtues de peinture époxy pour les protéger contre la corrosion.

Constituant	Revêtement
Corps (1)	Epoxy poudre RAL 6005 150 microns
Plaque support (8)	Epoxy liquide RAL 6005 70 microns
Fouloir de PE (7)	
Levier (19)	

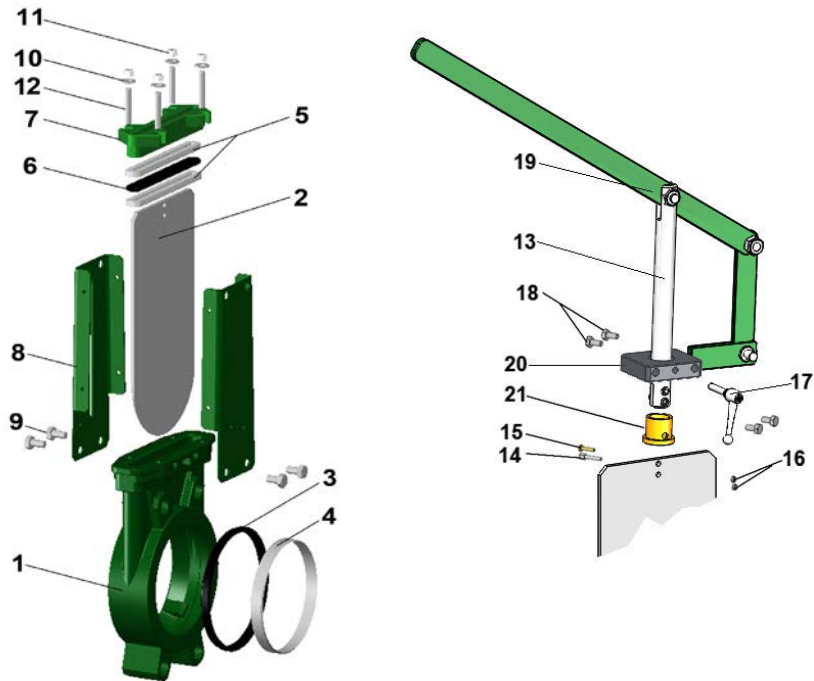

Rep.	Quantité	Désignation	Matière	Equivalences		
				DIN	ASTM	BS
1	1	Corps	Fonte EN-GJL-250	GG25	A48 class 40B	1452 Grade 250
2	1	Pelle	Inox 304	X5CrNi 18 10	A 182 AISI 304	1449-2 304 S15
3	1	Joint de siège (1)	Nitrile			NBR
4	1	Frette (1)	Inox X5CrNi 18 10	X5CrNi 18 10	A 182 AISI 304	1449-2 304 S15
5	2	Garniture de PE	PTFE			
6	1	Joint torique	Nitrile			NBR
7	1	Fouloir de PE	Fonte ductile EN-GJS-400-15	GGG40	A536 65-45-12	1563 EN-JS1030
8	2	Plaque support	Acier			
9	4	Vis	Inox A2-70			
10	4	Rondelle	Inox A2-70			
11	4	Ecrou	Inox A2-70			
12	4	Tige filetée	Inox A2-70			
13	1	Tige de manoeuvre	Inox 13% Cr	X12CR13	AISI 410	
14	1	Vis	Inox X5CrNi 18 10	X5CrNi 18 10	A 182 AISI 304	1449-2 304 S15
15	1	Vis	Inox A2-70			
16	2	Ecrou	Inox X5CrNi 18 10	X5CrNi 18 10	A 182 AISI 304	1449-2 304 S15
17	1	Vis de blocage	Acier peint			
18	4	Vis	Inox A2-70			
19	1	Levier	Acier			
20	1	Potence	Acier zingué			

(1) - Pièces non présentes sur étanchéité métal/métal

VANNE A GUILLOTINE CORPS FONTE

PASSEPORT TECHNIQUE

VG 3400-02

DIMENSIONS

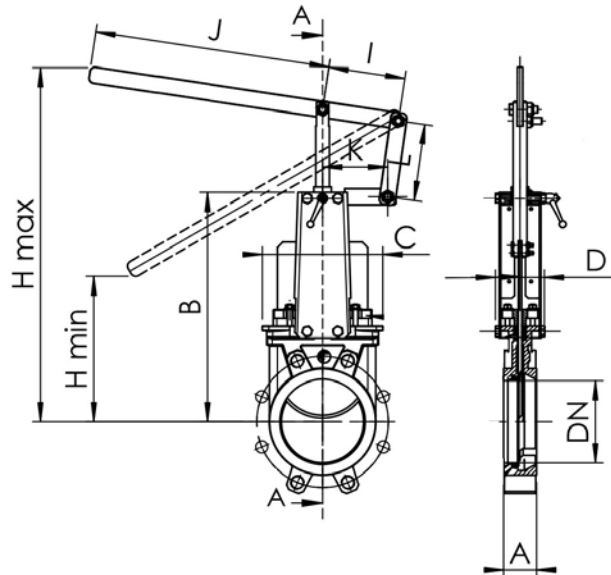

DN		A	B	C	D	Hmin	Hmax	I	J	K	L	Poids (kg)
mm	inch											
50	2"	40	240	124	83	93	329	140	330	119	140	7.5
65	2"1/2	40	265	139	83	119	407	140	330	119	140	7.8
80	3"	50	290	154	83	226	563	140	330	119	140	8.4
100	4"	50	335	174	83	147	631	140	430	119	140	11.5
125	5"	50	373	189	93	187	767	140	430	119	140	14.4
150	6"	60	424	220	93	236	918	140	430	119	140	18.5
200	8"	60	533	275	108	183	1058	228	638	173	255	28.8
250	10"	70	625	326	108	321	1374	228	638	173	255	41.0
300	12"	70	732	380	108	449	1709	228	638	173	255	58.0

Dimension A - face à face suivant standard TECOFI

MONTAGE

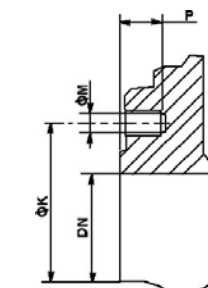
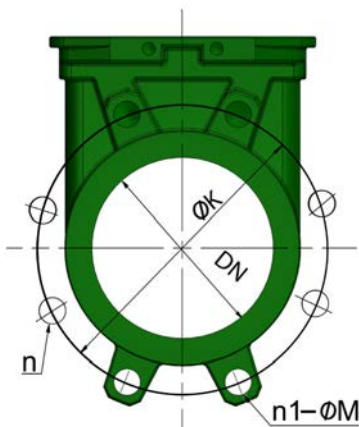

Détail du corps

DN		Pression maxi (bar)	n	n1-ØM	P	ØK
mm	inch					
50	2"	10	4	4xM16	8	125
65	2"1/2	10	4	4xM16	8	145
80	3"	10	8	4xM16	9	160
100	4"	10	8	4xM16	9	180
125	5"	10	8	4xM16	9	210
150	6"	10	8	4XM20	10	240
200	8"	10	8	4XM20	12	295
250	10"	10	12	8XM20	12	350
300	12"	7	12	8XM20	19	400

n- nombre total de trous

n1- nombre de trous taraudés

VANNE A GUILLOTINE CORPS FONTE

PASSEPORT TECHNIQUE

VG 3400-02

CONDITIONS DE SERVICE

Pression de service maxi: DN50-250 : 10 bar
DN 300 : 7 bar

Température de service maxi : -10°C / +80°C (étanchéité standards)

▲ Les pressions ci-mentionnées ne sont valables qu'en cas de respect du sens de montage indiqué par la flèche sur les vannes.

Etanchéité amont/aval



Joint
élastomère

Contact
métal/métal

Etanchéité haut de vanne

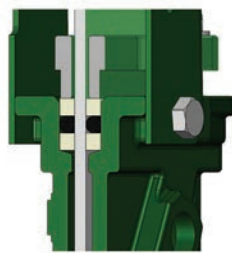

PTFE/élastomère

Joint d'étanchéité en option

Etanchéité	Température maxi
Métal/métal	Tmax : -10°C / +80°C
Nitrile blanc	Tmax : -10°C / +80°C
EPDM	Tmax : -10°C / +130°C
Silicone	Tmax : -10°C / +170°C
FPM (Type Viton®)	Tmax : -10°C / +170°C
PTFE	Tmax : +4°C / +170°C
CSM (Type Hypalon®)	Tmax : +4°C / +80°C

▲ Pour garantir une étanchéité satisfaisante, en cas d'utilisation du joint de siège PTFE, la pression de service doit être au moins de 1 bar.

DEBITS

Débits des vannes (m3/h)

DN		0.2 bar	0.4 bar	0.6 bar	0.8 bar	1.0 bar
mm	inch					
50	2"	93	134	165	185	206
65	2 1/2"	129	180	213	268	309
80	3"	191	309	371	422	494
100	4"	443	618	721	824	927
125	5"	700	927	1133	1339	1545
150	6"	927	1339	1545	1906	2060
200	8"	1597	2369	2987	3399	4017
250	10"	2472	3502	4429	5150	5665
300	12"	4120	5665	6798	7828	8755

La colonne du tableau sous 1 bar donne les valeurs du Kvs des vannes.